

UPUTSTVO ZA UPOTREBU

**PRE UPOTREBE STAKLOKERAMIČKE PLOČE
POSTAVLJANJE**

ELEKTRIČNA INSTALACIJA

SAVETI ZA UŠTEDU ENERGIJE

SAVETI ZA ZAŠTITU ŽIVOTNE SREDINE

MERE OPREZA I OPŠTI SAVETI

PRIBOR ZA STAKLOKERAMIČKU PLOČU

ČIŠĆENJE I ODRŽAVANJE STAKLOKERAMIČKE PLOČE

OTKLANJANJE PROBLEMA

SLUŽBA ZA KORISNIKE

PRE UPOTREBE UGRADNE PLOČE

Da biste bili potpuno zadovoljni radom ugradne ploče, molimo da pročitate ovo uputstvo i da ga sačuvate da biste ga koristili i ubuduće.

POSTAVLJANJE

Ugradna ploča

- Ova ugradna ploča mora da se ugradi u radnu površinu debljine između 20 i 50 mm.
- Ispod ugradne ploče i rerne ne sme da stoji ništa (poprečni nosači, konzole itd.)
- Razmak između donje strane ploče i kuhinjskog elementa ili pregradne table mora da bude najmanje 20 mm.
- Ako se ploča ugrađuje pored vertikalnog kuhinjskog elementa, ostavite razmak od najmanje 100 mm između njega i ivice ugradne ploče.
- Napravite otvor na radnoj površini, poštujući dimenzije navedene u posebno priloženom Opisu proizvoda.
- Postavite priloženu zaptivku na ugradnu ploču (ukoliko nije već postavljena), nakon što ste očistili njenu površinu.

Važno

Da biste sprečili pregrevanje a time i oštećenje elektronskih kola, predlažemo sledeće:

- Nemojte da postavljate ploču blizu mašine za pranje sudova ili veša da elektronska kola ne bi dolazila u kontakt sa parom ili vlagom koje bi mogle da ih oštete.**

Ako se ispod ugradne ploče postavlja rerna (iz našeg asortimana proizvoda), obezbedite da bude opremljena rashladnim sistemom.

Ako temperatura elektronskih kola premaši maksimalno dozvoljenu, ploča će se automatski isključiti; u tom slučaju, sačekajte nekoliko minuta dok unutrašnja temperatura elektronskih kola ne dostigne prihvatljiv nivo, kada će biti moguće ponovo uključiti ploču.

- Posle korišćenja isključite ugradnu ploču.**

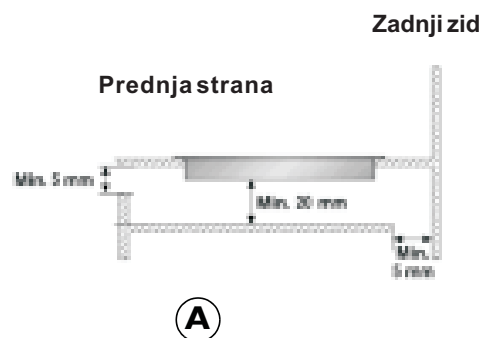

SKLAPANJE

A) Ako je radna površina napravljena od drveta koristite odgovarajuće konzole, opružne spojnice i zavrtnje koji su isporučeni.

- Postavite 4 spojnice **(A)**, ako nisu već postavljene, oko okvira ugradne ploče u predviđena ležišta, videti Sliku 1.
- Izmerite centar vertikalnih stranica prorezanog otvora kao što je prikazano na Slici 2.
- Postavite centar konzola **(C)** na centar prethodno određene strane.
- Gornja ivica konzola mora da bude u ravni sa gornjom stranom radne površine.
- Pričvrstite ih pomoću 4 isporučena zavrtnja **(B)**, koristeći unapred izbušene rupe.
- Ubacite ugradnu ploču u ovaj unapred pripremljen otvor obezbeđujući da spojnice legnu u predviđena ležišta na konzolama **(C)** (Slike 4 i 5).

B) Ako je radna površina napravljena od mermerna, keramike, kamena, plastičnih materijala itd. poručite komplet za ugradnju (šifra 4812 310 19277) od ovlašćene službe za korisnike.

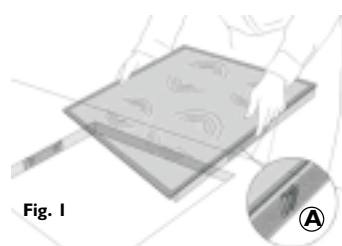

Fig. 1



Fig. 2

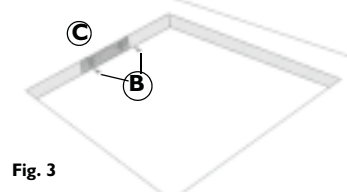

Fig. 3



Fig. 4







Fig. 5

ELEKTRIČNA INSTALACIJA

Pre priključivanja aparata na električnu mrežu mora da se izvede električna instalacija aparata. Instalaciju mora da izvede kvalifikovani električar koji u potpunosti poznaje važeće propise o sigurnosti i električnoj instalaciji. Konkretno, instalacija mora da se izvede u skladu sa propisima lokalnog preduzeća za distribuciju električne energije. Obezbedite da napon naznačen na pločici sa tehničkim podacima odgovara naponu u Vašem domu.

Propisi nalažu da ovaj aparat mora da bude uzemljen. Koristite samo provodnike (uključujući i vod za uzemljenje) odgovarajuće dimenzije. Proizvođač ne prihvata nikakvu odgovornost za povređivanje lica ili životinja i za oštećenje imovine koji nastanu kao rezultat nepoštovanja gore navedenih propisa.

Za električnu instalaciju koristite kabl tipa H05 RR-F kao što je naznačeno u donjoj tabeli:

Provodnici	Broj provodnika i njihove dimenzije
230V ~ + 	3 X 2,5 mm ²
230-240V ~ + 	3 X 2,5 mm ² (samo za Australiju)
230V 3~ + 	4 X 1,5 mm ²
400V 3N ~ + 	5 X 1,5 mm ²
400V 2N ~ + 	4 X 1,5 mm ²

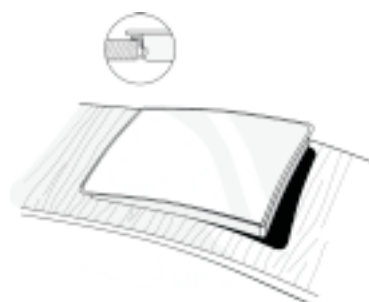
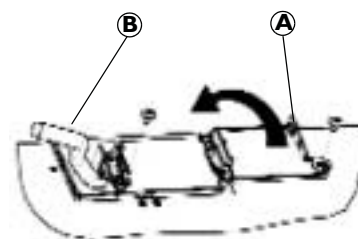

Aparat mora da se poveže na mrežu pomoću višepolnog prekidača sa minimalnim zazorom od 3 mm.

Pažnja: kabl za napajanje mora da bude dovoljno dugačak da omogući vađenje ploče iz radne površine i mora da se postavi tako da se izbegne pregrevanje prouzrokovano dodirivanjem donjeg dela ugradne ploče.

Priključivanje na priključnu tablu

Napomena: žutozelena žica za uzemljenje mora da se poveže na izvod sa oznakom  i mora da bude duža od ostalih žica.

- Skinite oko 70 mm omotača kabla sa kabla za napajanje **(B)**.
- Skinite oko 10 mm omotača sa žica. Zatim ubacite kabl u stezač i povežite žice sa priključnim blokom kao što je naznačeno na instalacionoj šemi koja se nalazi pored samog priključnog bloka.
- Kabl za napajanje **(B)** pričvrstite pomoću stezača kabla.
- Zatvorite priključnu tablu poklopcem **(A)** koji ćete pričvrstiti pomoću isporučenog zavrtnja.
- Posle električne instalacije, namestite ploču odozgo i zakačite je za nosače, postupajući prema datoj šemi.

SAVETI ZA UŠTEDU ENERGIJE

Upotrebljavajte sudove čiji prečnik dna je isti ili malo veći od prečnika grejne zone.

Koristite samo sudove sa ravnim dnom.

Ako je moguće, tokom pripreme hrane držite sud poklopljen.

Povrće, krompir, itd. pripremajte sa malom količinom vode radi skraćivanja vremena pripreme hrane.

Pretis-lonac Vam omogućava da uštedite i više energije i vremena.



SAVETI ZA ZAŠTITU ŽIVOTNE SREDINE

1. Ambalaža

Materijal pakovanja može da se u potpunosti reciklira, što potvrđuje oznaka recikliranja .

2. Proizvod

Ovaj aparat je označen u skladu sa evropskom direktivom 2002/96/EC o električnom i elektronskom otpadu. Time što ćete obezbediti da se ovaj proizvod odloži na pravilan način, pomoći ćete da se spreče negativne posledice po životnu sredinu i zdravlje.

Simbol  koji se nalazi na proizvodu ili u dokumentima koji prate proizvod označava da ovaj aparat ne može da se tretira kao otpaci iz domaćinstva. Umesto toga, treba ga predati odgovarajućem sabirnom centru za reciklažu električnog i elektronskog otpada.

Odlaganje mora da se obavi u skladu sa važećim propisima o odlaganju otpadaka.

Za detaljnije informacije kontaktirajte lokalnu gradsku službu, komunalno preduzeće ili prodavnicu u kojoj ste kupili ovaj proizvod.

IZJAVA O USKLAĐENOSTI

Ovaj aparat je namenjen za dolazak u dodir sa namirnicama i odgovara uslovima Pravilnika br. 1935/2004 EEC.

Ovaj aparat je namenjen samo za pripremanje hrane. Svaka druga upotreba (na primer, za grejanje prostorije) smatra se nepravilnom i potencijalno opasnom.

Ovaj aparat je konstruisan, proizvodi se i prodaje u skladu sa:

zahtevima o sigurnosti iz Direktive o niskom naponu 2006/95/CE (koja zamenjuje direktivu 73/23/CEE i njene kasnije izmene i dopune);

zahtevima o zaštiti iz Direktive o elektromagnetskoj kompatibilnosti 89/336/EEC;

zahtevima Direktive 93/68/EEC.



MERE OPREZA I OPŠTI SAVETI

OPREZ: Tokom korišćenja, dostupni delovi aparata mogu da postanu veoma vreli. Držite decu dalje od aparata kako biste izbegli rizik od opekotina.

Nije predviđeno da ovaj aparat koriste lica (uključujući decu) sa smanjenim fizičkim, čulnim ili mentalnim sposobnostima ili nedostatkom iskustva i znanja ukoliko ih lice koje je odgovorno za njihovu sigurnost u početku ne nadzire ili obučava za upotrebu aparata

Osigurajte da se deca ne igraju aparatom.

Pre bilo kakvog postupka servisiranja ili čišćenja isključite aparat iz mrežnog napajanja.

Držite decu dalje od ugradne ploče dok je u upotrebi i kada je tek isključite.

Aparat mora da popravlja ili podešava samo kvalifikovani serviser.

Osigurajte da električne žice drugih električnih aparata pored ugradne ploče ne dolaze u dodir sa njenim vrelim delovima.

Grejne ploče/grejne zone nemojte da uključujete ako niste stavili sud na njih.

Nikada nemojte da čistite aparat uređajima za čišćenje pomoću pare ili vode pod visokim pritiskom.

Ako se tečnost prospe na ploču ona će se možda automatski isključiti: da biste mogli da je ponovo uključite pažljivo obrišite zonu oko komandi.

Ugradna ploča ima grejne ploče/zone različitih dimenzija. Koristite sudove čiji je prečnik dna isti kao prečnik grejne ploče/zone koju koristite.

Da biste izbegli trajno oštećenje staklokeramičke ploče nemojte da koristite:

sudove sa dnom koje nije sasvim ravno;

metalne sudove sa emajliranim dnom

Kada završite pripremu hrane, pritisnite taster  .

Nemojte da koristite ploču kao radnu površinu i nemojte da na nju stavljate bilo kakav teret.

Kada pržite hranu nikada ne ostavljajte ploču bez nadzora - postoji rizik od požara.

Ako se staklokeramička ploča razbije ili naprsne usled snažnog udarca (npr. od pada nekog predmeta) nemojte da je dirate već pozovite odmah Službu za korisnike.

Nemojte da na vrelе grejne zone stavljate hranu uvijenu u aluminijumsku foliju, plastične posude ili krpe.

Nikada nemojte da povlačite sudove po staklokeramičkoj ploči jer mogu da izgrebu gornji sloj.

Izbegavajte prolivanje šećera i sličnih materija na ploču. Ako se to ipak desi, odmah pažljivo očistite ploču sledeći uputstva iz ovog priručnika.

Ako ugradna ploča ima halogene elemente, nemojte da zadržavate pogled na njima dok rade.

PRIBOR ZA STAKLOKERAMIČKU PLOČU

- Pribor za zaštitu dece AMH 122

- Ovaj pribor može da se nabavi kod Službe za korisnike - deo broj 4819 310 18436.

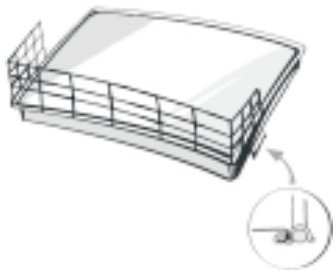

ČIŠĆENJE I ODRŽAVANJE STAKLOKERAMIČKE PLOČE

Ugradnu ploču čistite kada je hladna, posle svake upotrebe. To će sprečiti gomilanje prljavštine i olakšaće čišćenje.

Važno: nikada nemojte da čistite aparat uređajima za čišćenje pomoću pare ili vode pod visokim pritiskom.

- Koristite čistu krpu, upijajuće kuhinjske ubruse i tečnost za pranje ili posebno sredstvo za čišćenje staklokeramičke ploče.
 - Zapečene naslage uklonite pomoću dostavljene alatke za struganje i posebnih proizvoda za čišćenje.
 - Prosutu hranu treba očistiti pre no što se zapeče na površini ploče.
 - Hrana sa visokim sadržajem šećera (karamel, voćni sok, džem itd.) koja se prospe tokom pripreme ili mrlje od šećera nastale usled prskanja moraju odmah da se uklone pomoću strugača.
 - Nemojte da koristite abrazivne proizvode, belilo, sprej za čišćenje rerne ili žice za ribanje.
- Ploču povremeno treba tretirati posebnim zaštitnim voskom za staklokeramičke ploče.

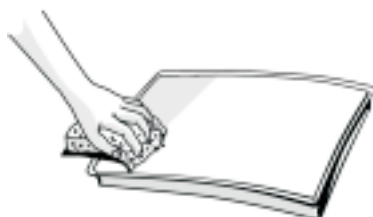

OTKLANJANJE PROBLEMA

ugradna ploča ne radi

- Kada ste pritisnuli komandne tastere, da li ste postupali po uputstvima iz dela "Upotreba ugradne ploče" u priloženom "Opisu proizvoda"
- Da li je možda došlo do nestanka struje
- Da li ste pažljivo osušili ploču pošto ste je očistili

1. Ako je odabrana neka grejna zona i ako se **na displeju pojavljuje oznaka "F" ili "ER" koju prati neki broj, pozovite Službu za korisnike i obavestite ih o tome.**
 - Sa izuzetkom poruke "F03" ili "ER03" koja označava nepravilno čišćenje zone komandi.
 - Da biste rešili problem sledite uputstva iz dela "Čišćenje i održavanje staklokeramičke ploče".
2. Ako se pojavi jedna od sledećih šifara kada se pritisne taster za uključivanje ploče: **F12, F13, F22, F25, F31, F36, F47, E2, E5, E6, E7, E9** pozovite Službu za korisnike i obavestite ih o šifri koja se pojavila na displeju.
3. Ako ploča ne radi posle intenzivnog korišćenja, to znači da je unutrašnja temperatura ploče previsoka. Sačekajte nekoliko minuta dok se ploča ne ohladi. Displej pokazuje šifru "F21".

Važno!

Ako posle korišćenja ne možete da isključite ugradnu ploču, odmah je isključite sa napajanja.

SLUŽBA ZA KORISNIKE

Pre no što pozovete Službu za korisnike:

1. Pogledajte gornje poglavlje "Otklanjanje problema" da vidite da li sami možete da eliminišete problem.
2. Isključite pa ponovo uključite ugradnu ploču da biste proverili da li se kvar i dalje javlja.

Ako kvar i dalje postoji nakon gore navedenih provera, pozovite najbližu Službu za korisnike.

Uvek im dajte sledeće informacije:

- kratak opis kvara;
- tačan tip i model ugradne ploče;
- servisni broj (broj iza reči SERVICE na pločici sa tehničkim podacima koja se nalazi sa donje strane ugradne ploče ili u "Opisu proizvoda". Servisni broj je naveden i na garantnom listu);
- svoju punu adresu i broj telefona.

Ako su potrebne bilo kakve popravke, molimo Vas da kontaktirate ovlašćenu **Službu za korisnike** koja je navedena u garanciji.

SERVICE 0000 000 00000



Nepoštovanje ovih uputstava može da ugrozi sigurnost i kvalitet proizvoda.

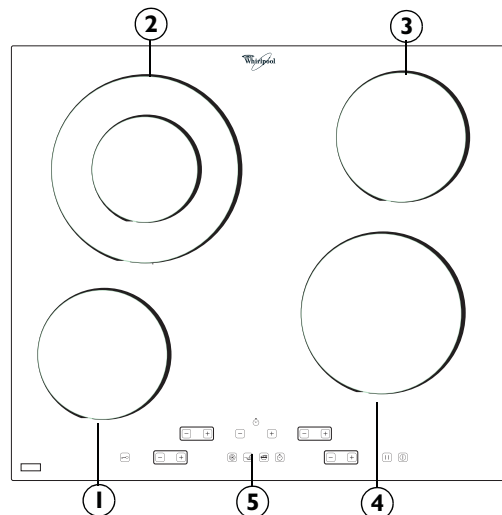

- 1 . Grejna zona Ø 145 mm
- 2 . Dvostruka grejna zona Ø 210 mm
- 3 . Grejna zona Ø 145 mm
- 4 . Grejna zona Ø 180 mm
- 5 . Displej

Važno:
Da biste izbegli trajno oštećenje staklokeramičke ploče, nemojte koristiti:
- posude sa dnom koje nije sasvim ravno,
- metalne posude sa emajliranim dnom.

Svi estetski nedostaci (ogrebotine, mrlje itd.) moraju se prijaviti u vreme postavljanja aparata.

DIMENZIJE UGRADNE PLOČE (mm)

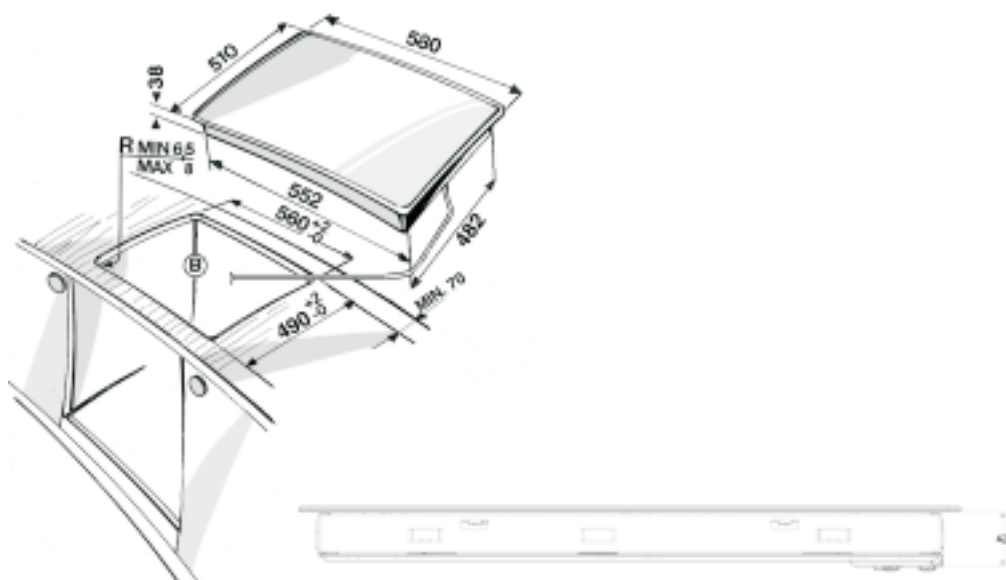

Tip PLEFK 230 V ~ /400 V 3 N ~ 50 Hz 6,2 kW

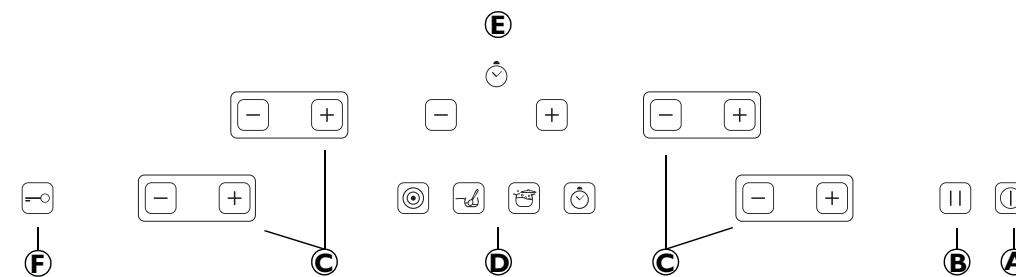

A	Uključivanje/Isključivanje	D	Posebne funkcije
B	Pauza	E	Tajmer
C	Izbor grejne zone i podešavanje snage	F	Funkcija za zaštitu dece

POSEBNE FUNKCIJE

- Funkcija višestruke grejne zone**
Uključuje i spoljne obode grejnih ploča
- Funkcija blagog grejanja**
Temperatura se održava na niskom nivou ravnomerno na celoj grejnoj zoni. Daju se preporučena vremena pripreme za sledeću hranu (u posudama): za dizanje testa, za topljenje maslaca, za grejanje mleka ili hrane za bebe, za pravljenje jogurta i za topljenje čokolade.
- Funkcija brzog ključanja**
Veća snaga da bi voda brzo proključala.
- Tajmer**
Ova funkcija može da se koristi kao alarm za kratke periode ili da se programira rad određene grejne zone.

OPŠTA UPOTREBA

Da biste uključili ugradnu ploču, pritisnite i držite taster najmanje dve sekunde. Pored tastera će zasvetleti jedna tačka. Kada se ugradna ploča uključi začuće se zvučni signal. Displej će prikazati "0" za svaku grejnu zonu. Ako je ugradna ploča već radila a grejne zone se nisu još ohladile do odgovarajuće temperature, na displeju će se pojaviti oznaka "H" za svaku grejnu zonu koja je još uvek topla. U roku od 25 sekundi odaberite potrebnu grejnu zonu pritiskanjem tastera ili da je uključite. Grejna zona će ostati odabrana tokom 6 sekundi. Posle toga ćete morati ponovo da je odaberete pritiskanjem ili . Grejna ploča ima posebne funkcije za svaku od grejnih zona. Ako se nijedna od grejnih zona ne upotrebi u roku od 25 sekundi, ugradna ploča će se automatski isključiti iz sigurnosnih razloga.

VAŽNO: iz sigurnosnih razloga, grejna ploča je opremljena automatskom funkcijom isključivanja posle 1 sata rada na maksimalnoj snazi ili posle 6 sati rada na minimalnoj snazi ili pri podešenoj funkciji blagog grejanja. Tokom normalnog korišćenja grejnih zona, kada se odabere jedna zona tada može da se podese stepen snage od 1 do 9 pomoću tastera ili .

Pritiskanje tastera kod stepena "0" odmah podešava ploču na najjači stepen "9". Istovremeni pritisak na tastere i isključuje tu grejnu zonu. Posle isključivanja grejne zone, na odgovarajućem displeju se pojavljuje oznaka "H" koja ukazuje da je ta grejna zona još topla. Oznaka će se zadržati dok se temperatura te grejne zone ne spusti na bezbedan nivo. Ako se ugradna ploča isključi dok su grejne ploče još tople, oznaka "H" će ostati uključena dok se ta grejna zona ne ohladi. Da biste koristili posebne funkcije kada koristite grejnu zonu, pritisnite odgovarajući taster neke od specijalnih funkcija. Da bi Vam pomogao da shvatite kako aparat radi, ako pokušate da odaberete funkciju koja nije dozvoljena začuće se duboki zvučni signal. Posebne funkcije brzog ključanja i blagog grejanja mogu da se zasebno uključe za svaku grejnu zonu. Posebna funkcija blagog grejanja je označena kružnim kretanjem u smeru kazaljke na satu na displeju grejnih zona za koje je uključena. Funkcija brzog ključanja je označena na displeju trima horizontalnim linijama koje se pale jedna za drugom odozdo nagore. Da biste promenili posebnu funkciju jednostavno odaberite potrebnu grejnu zonu i pritisnite odgovarajući taster za novu posebnu funkciju koju želite da uključite.

KORIŠĆENJE POSEBNIH FUNKCIJA I NAPREDNA UPOTREBA UGRADNE PLOČE

1. Funkcija zaustavljanja rada

Pomoću funkcije zaustavljanja rada možete privremeno da obustavite procese pripreme hrane da biste sprečili da hrana izgori ili da se tečnost prolije iz suda usled neželjenog prevelikog ključanja. Kada se uključi funkcija zaustavljanja rada, sve uključene grejne zone se dovode na istu nisku temperaturu za održavanje toplote kao kod posebne funkcije blagog grejanja.

Uključivanje i isključivanje funkcije zaustavljanja rada

Da biste uključili ovu funkciju pritisnite taster  . Na tasteru će zasvetleti jedna tačka da bi pokazala da je funkcija uključena. Na displejima svih grejnih zona pojavljuju se dve trepćuće vertikalne linije. Ako se kod jedne od grejnih zona koristi funkcija blagog grejanja, temperatura održavanja toplote će biti ista kao i temperatura blagog grejanja, s obzirom da je od njih dve niža ova druga. Da biste isključili funkciju zaustavljanja rada pritisnite ponovo taster za zaustavljanje rada. Kada se ova funkcija isključi ponovo se uspostavljaju svi stepeni snage koji su bili podešeni pre uključivanja ove funkcije. Sva vremena podešena pomoću tajmera nastaviće da teku tokom celokupnog perioda dok je uključena funkcija zaustavljanja rada. Ova funkcija se automatski isključuje posle 2 sata. **NEMOJTE NIKAKO DA OSTAVLJATE UGRADNU PLOČU BEZ NADZORA ČAK I KADA JE OVA FUNKCIJA UKLJUČENA.**

2. Funkcija za zaštitu dece

Funkcija za zaštitu dece potpuno blokira ugradnu ploču kako bi se sprečilo da je koriste deca.

Uključivanje i isključivanje funkcije za zaštitu dece

Da biste uključili ovu funkciju pritisnite taster  . Blokiraće se sve komande ugradne ploče osim tastera funkcije za zaštitu dece i tastera za uključivanje/isključivanje.



Prilikom blokiranja ugradne ploče zadržavaju se vrednosti koje su bile prethodno podešene. Stepeni snage ili posebne funkcije koje su bile podešene pre uključivanja ove funkcije se "zamrzavaju" i ne mogu da se menjaju.

Ako se ne koristi nijedna grejna zona, aktiviranje funkcije za zaštitu dece će isključiti ugradnu ploču. Kada se ploča ponovo uključi, funkcija za zaštitu dece će biti i dalje aktivna. Da biste je isključili pritisnite i držite taster  tri sekunde. U slučaju da se ugradna ploča isključi tokom nestanka struje, kada se ploča ponovo uključi funkcija za zaštitu dece neće se aktivirati.

3. Funkcija višestruke grejne zone

Ova funkcija uključuje i spoljni obod grejnih ploča (ako postoji) što znači da mogu da se koriste veće posude uz optimalnije raspoređivanje toplote koju daje grejač ispod grejne zone.





Uključivanje i isključivanje funkcije višestruke grejne zone

Da biste uključili ovu funkciju pritisnite taster  . Ako postoji, ona se odnosi samo na grejne zone. Ova funkcija se može odabrati pri bilo kom stepenu snage i uz aktiviranu bilo koju od posebnih funkcija. Da biste je isključili pritisnite istovremeno tastere  i  .

4. FUNKCIJA BRZOG KLJUCANJA

Ova funkcija podešava grejnu zonu na vecu temperaturu od 9. stepena snage na kratak rok. Pomocu ove funkcije voda može da prokljuca za krace vreme.





Uključivanje i isključivanje funkcije brzog ključanja

Ova funkcija može da se podesi za svaku uključenu grejnu zonu pritiskom na taster  . Da biste isključili ovu funkciju pritisnite taster  za odgovarajuću grejnu zonu da biste smanjili stepen snage ili pritisnite istovremeno tastere  i  .

5. Funkcija tajmera





Ova funkcija može da se koristi kao alarm za kratke periode bez vezivanja za bilo koju određenu grejnu zonu ili da se programira rad određene grejne zone.



Uključivanje i isključivanje funkcije tajmera

Da biste funkciju tajmera koristili kao alarm za kratke periode pritisnite taster  specijalnih funkcija. Da biste podesili vreme pritisnite tastere tajmera  i  . Vreme možete da podesite do 99 minuta. Kada podešeno vreme istekne začuće se dug zvučni signal. Da biste ga isključili pritisnite  .

Da biste koristili ovu funkciju za podešavanje vremena kada neka grejna zona treba da se iskljuci, za tu zonu morate da podesite stepen snage ili funkcije brzog ključanja/blagog grejanja.

Kada pritisnete taster tajmera zatrepće displej tajmera.

Pritiskanjem tastera  ili  da biste izabrali grejnu zonu upalice se jedna od tacaka koje se nalaze u cetiri ugla displeja tajmera da bi oznacila izabranu zonu. Da biste podesili potrebno vreme koristite tastere  i  na tajmeru. Posle nekoliko sekundi displej ce prestati da trepce što znaci da je odabrana grejna zona pravilno programirana. Sada možete da programirate i neku drugu grejnu zonu. Tajmer može da se podesi zasebno za svaku od grejnih zona.

U uglovima tajmera upaliće se odgovarajuće tačke da bi označile za koje zone je tajmer podešen. Obično se prikazuje najkraće od podešenih vremena. Kada odaberete neku grejnu zonu, displej tajmera pokazuje vreme podešeno za tu zonu. Da biste isključili tajmer za neku grejnu zonu pritisnite istovremeno tastere  i  .